



Kontrolní váha CW³ 6000M-DL

www.loma.com

Všestranné, osvědčené kontrolní vážicí systémy pro potravinářský a balicí průmysl



- **Všestranné** Váží velký rozsah pružných a pevných balených výrobků do 6 kg
- **Přesné** Výborná přesnost obzvláště u pružného balení
- **Rychlé** Rychlost pásu až 120m/min
- **Spolehlivé** Vysoce odolné součásti dopravníku, vysoce kvalitní elektronika
- **Ověřené** Schválené v souladu s OIML R51 a EC TA (MID)
- **Snadno ovladatelné** Integrovaná barevná grafická dotyková obrazovka
- **Prostředí** Provozní schopnost v širokém rozsahu teplot 0-40°C

Detekce kovů

Rentgenová kontrola

Kontrolní vážení

Systémy sběru dat

Designed to Survive



CW³ Kontrolní váha CW³ 6000M-DL

Provedení:	Nerezová ocel 304 s leštěným povrchem
Dostupná výška systému:	700mm - 1200mm
Dostupná délka systému:	610mm
Maximální hmotnost produktu:	6kg
Maximální šířka produktu:	300mm
Maximální délka produktu:	400mm
Přesnost:	0.6g
Maximální rychlost	120m/min
Kapacita:	440ks/min.
Provozní napětí:	110 nebo 230V/1ph/N+E 50 nebo 60Hz
Vzduchová přípojka:	5 až 8 bar
Standardní typy vyřazení:	Vzduchová tryska, pneumatický pusher, pluh
Stupeň krytí:	IP65
Typ pásu:	Plochý pás v potravinářské kvalitě - rychle uvolnitelný (bez nástrojů)
Standardní příslušenství:	Nastavitelné nohy, vyřazovací koš, USB konektor, vícerychlostní, monitorování rozestupu balíčků, LED signální lampa
Volitelné možnosti:	Servomechanismus zpětné kontroly pro plnicí zařízení, sériové připojení, LomaEnet, 316 nerezová ocel

Technická data

- Konstrukce z nerezové oceli
- Filtrování podle aplikace
- Automatická oprava střední hmotnosti AMC
- Funkce vzorových balení
- Paměť pro více produktů (500)
- Bezkartáčové motory
- Vysokokapacitní tenzometr
- Vícerychlostní
- Schválené podle R51 X(1) e = 1g

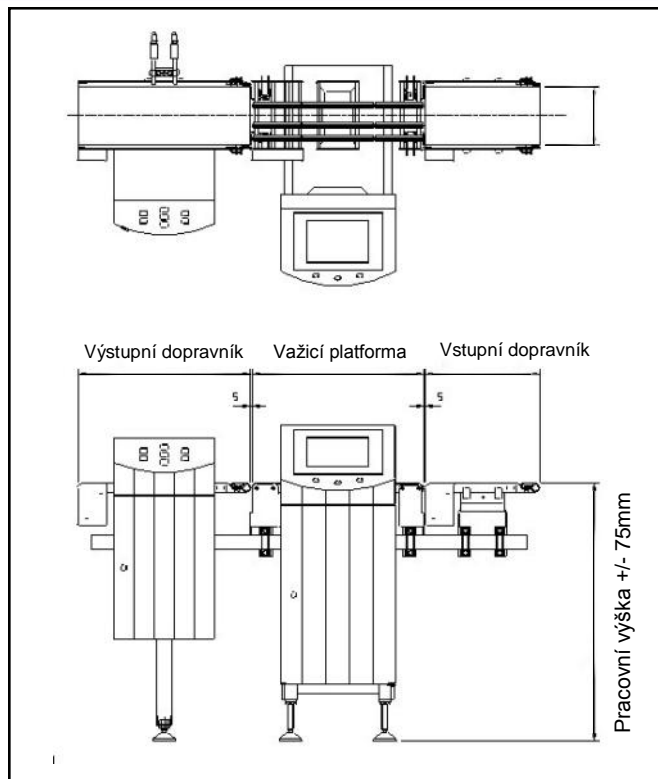

Loma Systems s.r.o., U Lomy 1069, 334 41 Dobřany

Tel: +420 377 183 810

Fax: +420 377 183 820

Email: cz.sales@loma.com

