



Kontrolní váha CW³ | Detektor kovů Combo Systém

www.loma.com

Všestranné, osvědčené, integrované systémy vážení a detekce kovů pro potravinářský a balicí průmysl



- **Adaptabilní** Skutečně multifrekvenční detektor kovů se přizpůsobí na nový produkt a balení ve vteřinách
- **Všestranné** Váží velký rozsah pružných a pevných balených výrobků do 6 kg
- **Přesné** Výborná přesnost, obzvláště u pružného balení
- **Kompaktní** Integrované, šetří prostor v lince
- **Spolehlivé** Vysoce odolné součásti dopravníku, vysoko kvalitní elektronika
- **Účinné** Odborné znalosti a zkušenosti společnosti Loma s oběma technologiemi zaručují maximální výkonnost systému
- **Snadno ovladatelné** Integrovaná barevná grafická dotyková obrazovka
- **Ověřené** Schválené v souladu s OIML R51 a EC TA (MID)

Detekce kovů

Rentgenová kontrola

Kontrolní vážení

Systémy sběru dat

Designed to Survive



CW³ Kontrolní váha Detektor kovů Combo Systém

Provedení:	Nerezová ocel 304 s leštěným povrchem
Dostupná výška systému:	700mm - 1200mm
Dostupná délka systému:	1900mm - 2900mm
Maximální hmotnost produktu:	1500g
Maximální šířka produktu:	300mm
Maximální délka produktu:	425mm
Přesnost:	0.6g
Maximální rychlost	120m/min
Kapacita	400ks/min.
Provozní napětí:	110 nebo 230V/1f/N+E, 50 nebo 60Hz
Vzduchová přípojka:	5 až 8 bar
Standardní typy vyřazení:	Vzduchová tryska, pneumatický pusher, pluh
Stupeň krytí:	IP65
Typ pásu:	Ploché pás v potravinářské kvalitě - rychle uvolnitelný (bez nástrojů)
Standardní příslušenství:	Nastavitelné nohy, vyřazovací koš, USB konektor, vícerychlostní, monitorování rozestupu balíčků
Volitelné možnosti:	Servomechanismus zpětné kontroly pro plnicí zařízení, sériové připojení, LomaEnet, PVS, signalizační LED lampy, 316 nerezová ocel

Technická data

Konstrukce z nerezové oceli
Paměť pro více produktů (100)
Bezkartáčové motory
Vícerychlostní
Filtrování podle aplikace
Funkce vzorových balení
Automatická oprava střední hmotnosti AMC
Vysokokapacitní tenzometr
Schválené podle R51 X(1) e = 1g
PVS - systém hodnocení výkonnosti
Výšky otvoru detektoru 75mm - 250mm v 25mm krocích
Šířky otvoru detektoru 150mm - 350mm v 100mm krocích

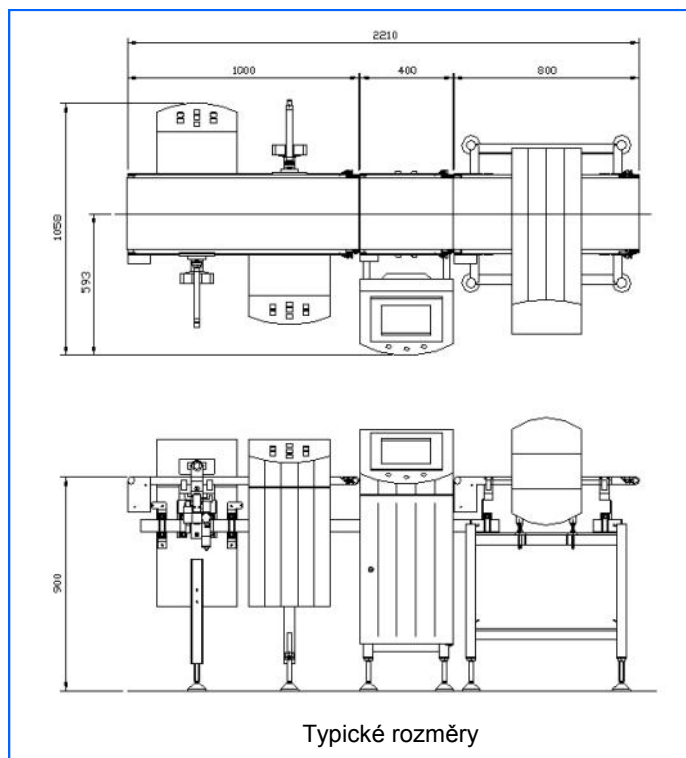

Loma Systems s.r.o., U Lomy 1069, 334 41 Dobřany

Tel: +420 377 183 810

Fax: +420 377 183 820

Email: cz.sales@loma.com