

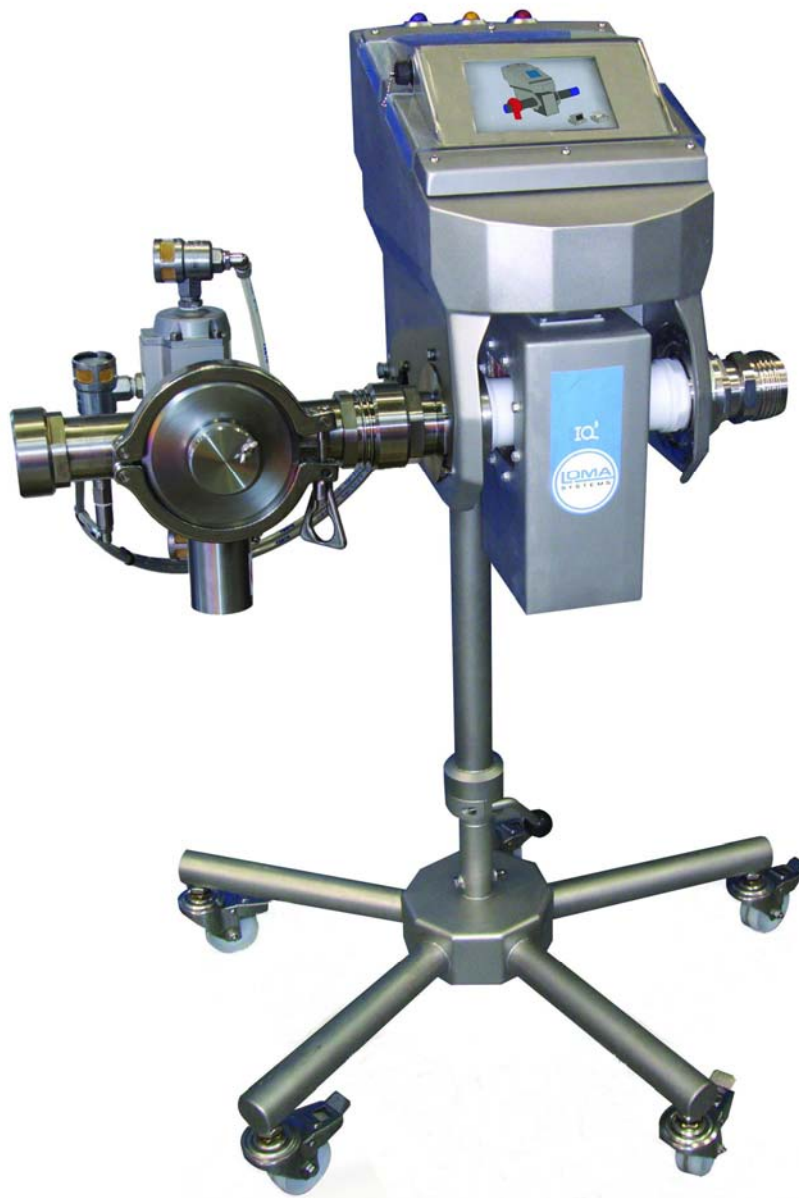

IQ³⁺ Detektor kovů PipeLine

www.loma.com

Všestranné, osvědčené systémy detekce kovu pro potravinářský a jiné zpracovatelské průmysly



- **Všestranné** Široká škála průměrů potrubí a uchycení
- **Snadno ovladatelné** Automatické načtení výrobku zaručuje maximální citlivost bez seřizování
- **Citlivé** Pokročilé zpracování signálu poskytuje výtečnou detekční citlivost
- **Efektivní** Rychločinná vyřazovací zařízení přizpůsobená aplikaci minimalizují plýtvání produktu
- **Spolehlivé** Vysoce odolné krytí i pro nejdůrnější provozní prostředí

Detekce kovů

Rentgenová kontrola

Kontrolní vážení

Systémy sběru dat

Designed to Survive



IQ³⁺ Detektor kovů PipeLine

Provedení:	304 nerezová ocel, povrch upraven tryskáním
Průměry potrubí: (jmenovitý vnitřní průměr)	2.5" (57mm) Vakuové plnicí aplikace s čistěním při rozebrání (Strip-down) Typické produkty—masné produkty
	2" (48mm) 3" (73mm) 4" (98mm) Všeobecné aplikace s čistěním na místě (CIP) Typické produkty—kapaliny, emulze, kaše, pasty
Upevnění:	Stojan na kolečkách s nastavitelnou plynovou vzpěrou L-Bracket pro instalaci napevno
Průchozí výkon:	Až 10T/hod.
Připojení:	2.5" (57mm) Rd80 x 1/4" (6mm), Handtmann s rychlým uvolněním 2" (48mm), 3" (73mm) a 4" (98mm) Tri-Clamp (s rychlým uvolněním), 3A Bevel
Možné redukce:	DIN11851, SMS, RJT
Potrubí:	Základní nebo vodou chlazené
Vyřazovací ventily:	V závislosti na aplikaci
Stupeň krytí:	IP 69K Krytí klávesnice dodáváno standardně
Volitelné možnosti:	Dálkový ovládací box LomaEnet LED lampy Dálková hlášení Sériové rozhraní

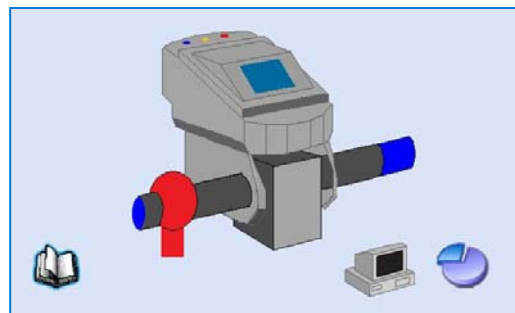

Technické údaje

PVS přispívající ke shodě s HACCP

Různé možnosti komunikace vyhovující integračním protokolům provozoven

Přímé řízení vysílače eliminující přenos tepla

Vysoká síla pole eliminující externí rušení a poskytující maximální výsledky při detekci bez rušení

Využití 32-bitového signálu pro kvalitnější detekci kontaminantu

Rychlé dodání v případě standardních otvorů

Aplikace: ruční plnění, klipsovačka, přetáčení.

Handtmann (VF50, 80, 100, 200, 300, 608, 610, 612, 616, 620, 622, 628, 630)

Vemag (HP7C, HP10C, HP15C, HP17C, HP25E, DP10C, DP15C, ROBBY-2)

Univerzální provedení, které lze přizpůsobit pro zařízení ostatních výrobců nárazek nebo pump

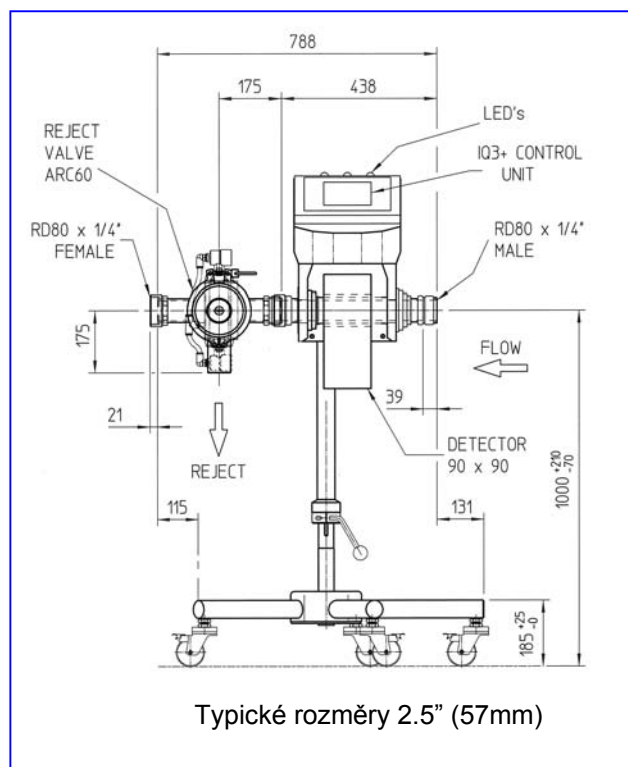

Loma Systems s.r.o., U Lomy 1069, 334 41 Dobřany

Tel: +420 377 183 810

Fax: +420 377 183 820

Email: cz.sales@loma.com