



# IQ<sup>+</sup> Farmaceutische Metaaldetector

[www.loma.com](http://www.loma.com)

Veelzijdige en beproefde metaaldetector voor de farmaceutische industrie met grafisch kleuren touch screen



- **Compact** Eenvoudig en snel te installeren na de ontstoffer of tabletteermachine
- **Veilig** Het snelle uitwerpsysteem zorgt voor nauwkeurige afkeur
- **Gevoelig** Geavanceerde signaalverwerking zorgt voor maximale detectie
- **Hygiënisch** Snelle ontkoppeling van onderdelen die in contact komen met het produkt
- **Betrouwbaar** Robuust ontwerp garandeert jarenlang betrouwbare prestaties

Metal Detection

X-ray Inspection

Checkweighers

Data Capture

*Designed to Survive*



# IQ<sup>+</sup> Farmaceutische metaaldetector

Uitvoering:	304 roestvrij staal met geborstelde afwerking	
Openingsafmetingen:	100 mm x 20mm	100 x 38 mm
voedingsspanning:	110/115/200/220/230V 50/60Hz	
Invoerhoogte:	530mm tot 835mm	
Uitvoerhoogte:	240mm tot 680mm	
Hoogte instelling:	Ondersteund door gasveer	
Hellingshoek:	Maximaal 45°	
Uitwerptype:	Zeer snelle elektromagnetische klep	
Verwerkingscapaciteit:	Tot 10.000 tabletten/min	
Reinigen:	Schoonvegen/ schoonblazen machine In-/ uitvoer glijgoten afwassen	
Opties:	Lamp op statief PVS lamp	LomaEnet Seriele verbinding

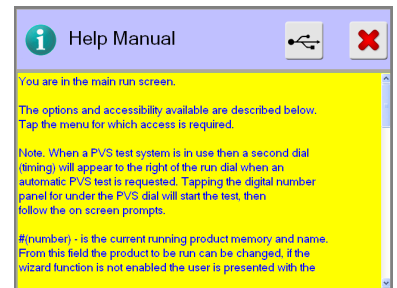
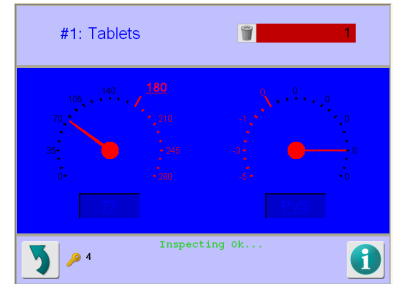

## Technische specificatie

IQ OQ Geldigheids-document

PVS (performance validation system) voor optimale HACCP –naleving

Verschillende communicatieopties voor specifieke integratieprotocollen

Directe aansturing om negatieve effecten van temperatuurschommelingen te elimineren

Hoge veldsterkte om externe ruis tegen te gaan en het beste te leveren op het gebied van ruisvrije detectie

32-bits digitale signaalverwerking voor verbeterde detectie van verontreinigingen

Snelle levering bij standaard afmetingen

1MHz werkfrequentie voor detectie van hoogwaardig roestvrijstaal

Uitgebreide rapportage mogelijkheden voor HACCP en retailers, ethernet en OPC compatible

Detectie- en produktgegevens backed up en opgeslagen via USB

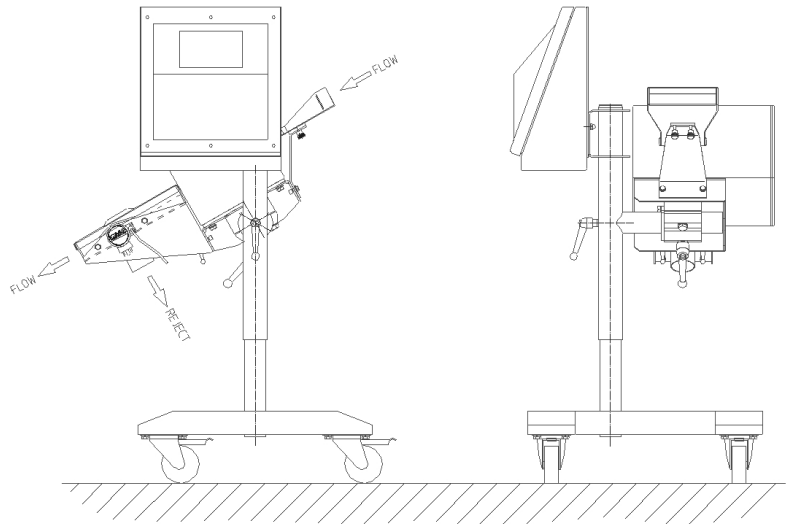

Loma Systems, Panovenweg 22, 5708 HR Helmond, Nederland  
Loma Systems, a division of ITW Ltd, Summit Avenue, Southwood, Hampshire, Farnborough, GU14 0NY, GB

**Tel:** +31 (0)492 573573 **Fax:** +31 (0)492 573570 **Email:** [bnl.sales@loma.com](mailto:bnl.sales@loma.com)

