



Waga kontrolna dynamiczna CW³ zintegrowana z detektorem metali

www.loma.com

Zintegrowane urządzenie do kontroli wagi i detekcji metali dla przemysłu spożywczego i opakowaniowego



- **Elastyczne** Dzięki zmiennej częstotliwości adaptuje się do nowego produktu i/lub opakowania
- **Wszechstronne** Sprawdza różnorodne produkty w opakowaniach sztywnych i elastycznych, o masie do 6 kg
- **Dokładne** Wysoka dokładność, zwłaszcza przy elastycznych opakowaniach
- **Kompaktowe** Potrzebuje bardzo mało miejsca na linii produkcyjnej
- **Niezawodne** Wytrzymałe komponenty transportera, wysokiej jakości elektronika
- **Efektywne** Doświadczenie firmy Loma w obu metodach kontroli gwarantuje maksymalną wydajność systemu
- **Łatwe w obsłudze** Kolorowy graficzny ekran dotykowy
- **Zweryfikowane** Zatwierdzenie wg OIML R51 i EC TAC (MID)

Detekcja metali Kontrola RTG Ważenie dynamiczne Przetwarzanie danych

Designed to Survive



Waga kontrolna dynamiczna CW³ zintegrowana z detektorem metali

| | |
|------------------------------|--|
| Wykonanie: | Stal nierdzewna (304) szczotkowana |
| Dostępna wysokość linii: | 700mm - 1200mm |
| Dostępna długość całkowita: | 1900mm - 2900mm |
| Zakres ważenia: | 1500g lub 6000g |
| Maks. szerokość produktu: | 300mm |
| Maks. długość produktu: | 425mm |
| Standardowa dokładność (Un): | 0,6g |
| Maksymalna wydajność: | 400 szt./min. |
| Zasilanie elektryczne: | 230 V / 1-faz. / N+E 50 Hz |
| Zasilanie powietrzem: | 5 do 8 bar |
| Typowe systemu odrzutu: | Dysza, popychacz, ramię |
| Stopień ochrony: | IP65 |
| Typ taśmy: | Plaska (do kontaktu z żywnością) - zatrzaski (zdejmowanie bez narzędzi) |
| Pokrywy | Stal nierdzewna |
| Wyposażenie standardowe: | Regulowane stopy, kosz na odrzuty, złącze USB, zmienna prędkość, kontrola odstępu między produktami |
| Opcje: | Sygnal zwrotny - do sterowania maszyną pakującą, PVS, LomaEnet, lampa LED na wsporniku, wykonanie ze stali nierdzewnej 316, Pokrywy poliwęglanowe (Makrolon) |



Specyfikacja techniczna

Konstrukcja ze stali nierdzewnej

Pamięć wielu produktów (100), funkcja produktu testowego

Bezsztukowe silniki, dowolnie zmienna prędkość

Filtrowanie uwzględniające rodzaj aplikacji

Funkcja produktu testowego

Automatyczna korekcja wagi średniej

Przetwornik tensometryczny wysokiej rozdzielczości

Zatwierdzenie wg R51 dla X(1) e = 1g

PVS - zaawansowany system walidacji - stanowi potwierdzenie dla Ciebie i Twoich klientów, że system działa prawidłowo, a produkty są kontrolowane wg stałych kryteriów i z odpowiednią dokładnością

Wysokość otworu detektora
75mm - 250mm, stopniowo co 25mm

Szerokość otworu detektora

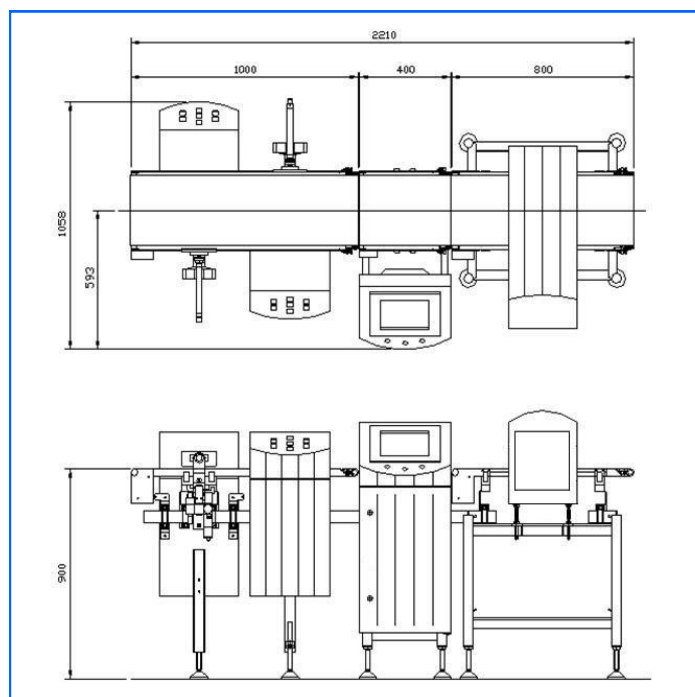

Loma Systems, Wiśniowy Business Park, ul. Iłżecka 26, Budynek E, 02-135 Warszawa

Tel: +48 22 575 70 25

Fax: +48 22 575 70 01

Email: pl.sales@loma.com



0111/104

Designed to Survive